

QUICK START

GEWA Digital Piano **UP365**



gewakeys.com/service/downloads

Manufacturer:
GEWA music GmbH
Werkstraße 1
08626 Adorf
GERMANY

www.gewamusic.com
www.gewakeys.com

Version 1.0
Stand 14.04.2021

GEWA Digital Piano **UP365**

1 SICHERHEITSINFORMATIONEN	4
1.1 Zeichenerklärung	4
1.2 Bestimmungsgemäß verwenden.....	5
1.3 Unsachgemäßer Gebrauch	5
1.4 Vorsichtsmaßnahmen	6
1.5 CE-Zeichen	7
1.6 Entsorgung	7
2 LIEFERUMFANG	8
3 MONTAGEANLEITUNG	9
4 ERSTE SCHRITTE	11
4.1 Die Bedienelemente Ihres Digitalpianos	11
4.2 Bedientasten und Pedale	12, 13
4.3 Spieltisch / Anschlüsse Unterseite/Rückseite	13, 14
4.4 Bluetooth Audio.....	15
5 TECHNISCHE DATEN	15



Die vollständige Bedienungsanleitung für ihr Modell finden sie unter:

gewakeys.com/service/downloads

Sehr geehrter Kunde,

vielen Dank, dass Sie sich für ein Digitalpiano der GEWA music entschieden haben!

Sie haben ein hochwertiges Digitalpiano ausgewählt, das Ihnen ein beeindruckendes Klangerlebnis und viel Freude bereiten wird.

Zusätzliche Funktionen erweitern die Möglichkeiten Ihres Digitalpianos weit über das Klavierspiel hinaus.

Ihre Sicherheit ist uns sehr wichtig!

Lesen Sie deshalb bitte die Sicherheitsinformationen aufmerksam und sorgfältig durch und beachten Sie diese genau. Bewahren Sie diese Bedienungsanleitung auf und übergeben Sie die Bedienungsanleitung an den jeweiligen Benutzer.

1 SICHERHEITSINFORMATIONEN



HINWEIS

Der Hersteller haftet nicht für Personen- oder Sachschäden, die aus einem unsachgemäßen Gebrauch des Geräts resultieren!

Verwenden Sie Ihr Digitalpiano nur gemäß den hier aufgeführten Bestimmungen!

1.1 ZEICHENERKLÄRUNG

In dieser Bedienungsanleitung kommen folgende Zeichen für die Kennzeichnung von Gefahren und Hinweisen zum Einsatz:

Gefahrenstufe	Symbol	Bedeutung	Definition
Schwere Verletzungen		WARNUNG	Schwerste bis tödliche Verletzungen bei Missachtung
Schwere Verletzungen durch Elektroschlag		WARNUNG	Zusatz zur Kennzeichnung der Gefahr durch Elektroschock
Leichtere Verletzungen und Sachschäden		VORSICHT	Leichte Verletzungen und/oder Sachschäden können bei Missachtung des Sicherheitshinweises erfolgen
Hinweis		HINWEIS	Wichtige Information im Umgang mit dem Gerät
Tipp		TIPP	Anwendungstipps

1.2 BESTIMMUNGSGEMÄSS VERWENDEN

Das Digitalpiano ist zur Verwendung in trockenen Räumen vorgesehen.

- Es können Geräte zur Audiowiedergabe (als Eingang oder Ausgang) oder zur Datenkommunikation angeschlossen werden. Die jeweiligen technischen Spezifikationen müssen aber eingehalten werden (siehe dazu den Abschnitt „Technische Daten“).
- Der elektrische Anschluss darf nur an vorschriftsmäßig installierte Stromversorgungen erfolgen. Die Netzspannung des Typenschildes muss mit der Netzspannung des Verwendungslandes übereinstimmen.
- Das Digitalpiano ist nur im nachfolgend beschriebenen originalen Lieferzustand zu verwenden. Umbauten jeglicher Art sind nicht zulässig und bewirken den sofortigen Verlust des Gewährleistungsanspruchs.
- Das Digitalpiano muss auf sicher befestigten und für das Gewicht geeigneten, stabilen und ebenen Böden oder Plattformen aufgestellt werden.

1.3 UNSACHGEMÄSSER GEBRAUCH – BEISPIELE:

- Verwendung im Freien oder Regen
- Verwendung in feuchten Räumen
- Anschluss an falsche Versorgungsspannung oder nicht vorschriftsmäßig installierte elektrische Stromversorgungen.
- Verwendung in unmittelbarer Nähe von elektrischen oder elektronischen Geräten wie Stereoanlagen, Fernsehgeräten, Radios oder Mobiltelefonen.
- Diese Geräte können Störungen verursachen und die Tonqualität beeinträchtigen.
- Zu lange elektrische Anschlussleitungen können ebenfalls die Tonqualität beeinträchtigen.
- Transport und Aufstellung an Orten oder in Fahrzeugen mit starker Vibration, Staubbelastung und bei starker Hitzeeinwirkung (z. B. bei direkter Sonneneinstrahlung).

Der Hersteller übernimmt keine Haftung für Schäden aus folgenden Gründen:

- Missachtung der Sicherheitshinweise
- Unsachgemäße Handhabung
- Einsatz mit nicht zu den nachfolgend gelisteten technischen Daten passenden angeschlossenen Geräten



HINWEIS

1.4

VORSICHTSMASSNAHMEN

Befolgen Sie unbedingt die hier genannten Vorsichtsmaßnahmen. Missachtung der Vorsichtsmaßnahmen kann schwerwiegende Folgen haben:

- Schwere Verletzung oder sogar tödliche Unfälle
- Elektrische Schläge
- Kurzschlüsse
- Beschädigungen
- Feuer

Es sind weitere Gefährdungen denkbar, deshalb stellt dies keine abschließende Aufzählung dar.



WARNUNG



Tödliche Stromschläge

- Schon geringe elektrische Ströme können zu schweren Verletzungen und Tod führen!
- Nie das Digitalpiano öffnen.
- Nie beschädigte Netzkabel verwenden.
- Verlegen Sie Netzkabel so, dass Beschädigungen ausgeschlossen sind.
- Nie mit Wasser oder Flüssigkeiten gefüllte Gefäße (Vasen, Gläser etc.) auf dem Spieltisch abstellen.
- Nie Wasser oder Flüssigkeiten in das Digitalpiano oder die Tastatur schütten.
- Nie das Digitalpiano mit nassem Lappen reinigen.
- Nie den Netzstecker mit nassen Händen einstecken oder aus der Steckdose herausziehen. Dabei nie am Kabel ziehen, es kann beschädigt werden.
- Gelangt versehentlich eine Flüssigkeit in das Digitalpiano, ziehen Sie sofort den Netzstecker. Lassen Sie das Digitalpiano anschließend von Ihrem GEWA-Kundendienst überprüfen.



WARNUNG

Bei ungewöhnlichen Ereignissen

- Schalten Sie das Digitalpiano aus oder ziehen Sie den Netzstecker, wenn:
 - es während der Verwendung des Digitalpianos zu einem plötzlichen Tonausfall kommt,
 - das Digitalpiano einen ungewöhnlichen Geruch oder Rauch erzeugt.
- Lassen Sie das Digitalpiano dann unbedingt von Ihrem GEWA-Kundendienst überprüfen.



WARNUNG

Brandschutz

- Offene Flammen wie Kerzen oder Öllichter können umkippen und einen Brand verursachen.
- Nie Gegenstände mit offenen Flammen auf dem Digitalpiano abstellen!

**VORSICHT****Schaden am Digitalpiano**

- Unpassende elektrische Spannungen können das Digitalpiano beschädigen.
- Betreiben Sie das Digitalpiano nur im (wie auf dem jeweiligen Typenschild angegebenen) zulässigen Spannungsbereich.
- Verwenden Sie nur das mitgelieferte Netzkabel.
- Verlegen Sie das Netzkabel niemals in der Nähe von Wärmequellen, etwa Heizkörpern oder Heizstrahlern.
- Biegen oder knicken Sie das Netzkabel nicht übermäßig und beschädigen Sie es nicht auf andere Weise.
- Verlegen Sie das Netzkabel so, dass niemand darauf treten, darüber stolpern oder etwas darüber rollen kann.
- Stellen Sie keine Gegenstände auf das Netzkabel.
- Prüfen Sie den Netzstecker in regelmäßigen Abständen und entfernen Sie eventuell vorhandenen Staub oder Schmutz.

**VORSICHT****Schäden am Digitalpiano durch Gewitter**

- Gewitter können elektrische Überspannungen erzeugen, die elektrische Geräte beschädigen können.
- Ziehen Sie bei Gewitter oder längerem Nichtgebrauch (Reise) den Netzstecker aus der Steckdose.

1.5



CE-ZEICHEN

Dieses Gerät erfüllt die Anforderungen der EU Richtlinien: **Directive 2014/53/EU**

EN55020:2007+A11:2011

EN61000-3-2:2014

EN301489-17:V3.2.0

EN55024:2010

EN61000-3-3:2013

EN62479:2010

EN55032:2012

EN301489-17:V2.2.1

EN300328:V2.1.1

Die Konformität mit den o. a. Richtlinien wird durch das CE-Zeichen auf dem Gerät bestätigt. Die Konformitätserklärung kann unter folgender Adresse eingesehen werden:

GEWA music GmbH, Werkstraße 1, 08626 Adorf, GERMANY

1.6



ENTSORGUNG

Zum Entsorgen bringen Sie das Altgerät bitte zur Sammelstelle Ihres kommunalen Entsorgungsträgers (z. B. Entsorgungsbetrieb, Recyclinghof).

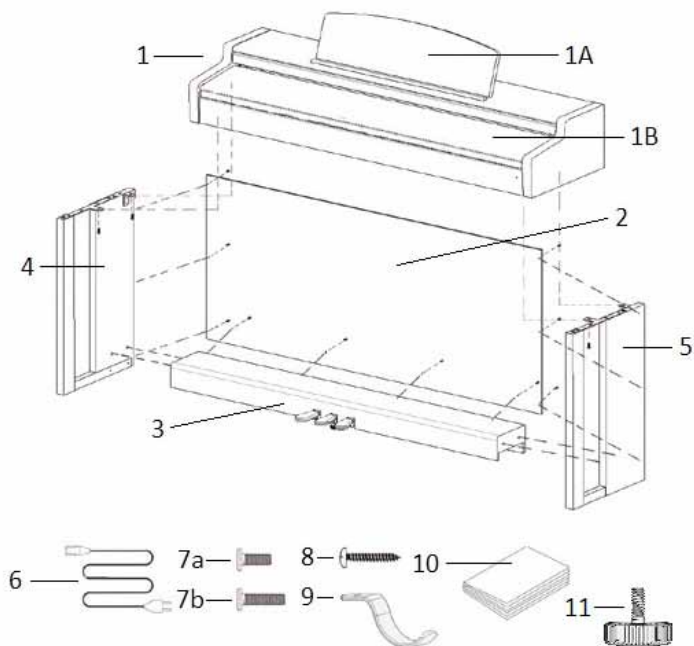
Das nebenstehende Symbol bedeutet, dass das Altgerät getrennt vom Hausmüll zu entsorgen ist. Nach dem Elektro- und Elektronikgerätegesetz sind Besitzer von Altgeräten gesetzlich gehalten, alte Elektro- und Elektronikgeräte einer getrennten Abfallerfassung zuzuführen.

Helfen Sie bitte mit und leisten einen Beitrag zum Umweltschutz, indem Sie das Altgerät nicht in den Hausmüll geben.

2

LIEFERUMFANG UP365

Kontrollieren Sie den Verpackungsinhalt auf Vollständigkeit, bevor Sie mit der Montage beginnen.



Pos.	Bezeichnung	Menge
1	Spieltisch mit Klaviatur	1
1A	Notenablage	1
1B	Tastaturabdeckung	1
2	Rückwand	1
3	Pedalboard	1
4	Seitenteil links	1
5	Seitenteil rechts	1
6	Anschlusskabel Stromversorgung	1
7a	Kreuzschlitzschraube M6 x 16	5
7b	Kreuzschlitzschraube M6 x 30	4
8	Kreuzschlitz-Holzschraube 3,5 x 30	10
9	Kopfhörerbügel	1
10	Quick Start Guide	1
11	Stellschraube	1
o.Abb.	Kabelclips	2

3

MONTAGEANLEITUNG UP365

In diesem Abschnitt erfahren Sie, wie Sie Ihr Digitalpiano richtig aufstellen.

Sie benötigen für die Montage:

- Einen Kreuzschlitzschraubendreher Größe 2
- Eine weitere Person

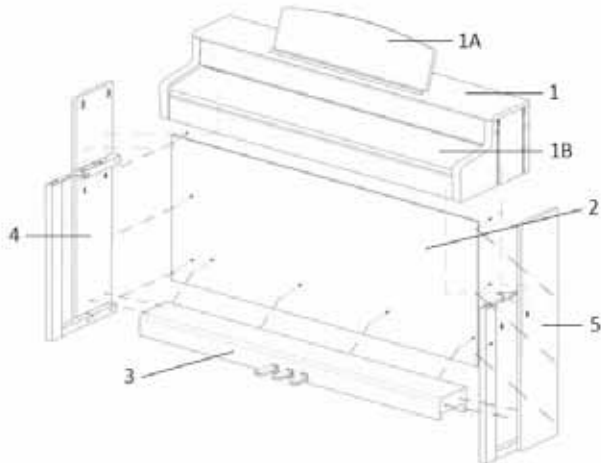


HINWEIS

Ziehen Sie die Kreuzschlitzschrauben erst fest an, wenn alle Teile Ihres Digitalpianos vormontiert und ausgerichtet sind.

So montieren Sie Ihr neues Digitalpiano:

1. Lösen und falten Sie das zusammengelegte Pedalkabel auseinander (ohne Abbildung). Schrauben Sie die Stellschraube (11) in die Pedalleiste ein.
2. Verbinden Sie die Seitenteile (4 und 5) mithilfe der Kreuzschlitzschrauben M6 (7b) mit dem Pedalboard (3).
3. Im Anschluss befestigen Sie die Rückwand (2) ebenfalls mit Kreuzschlitzschrauben (8).
4. Setzen Sie nun den Spieltisch von oben auf das Untergestell. Achten Sie darauf, dass die Winkel der Seitenteile in die Vertiefungen des Spieltisches geführt werden. Befestigen Sie anschließend den Spieltisch mit 4 Schrauben (7a).
5. Schrauben Sie jetzt den Kopfhörerhalter (9) mithilfe der dafür vorgesehenen Kreuzschlitzschraube (7a) an der linken Unterseite des Spieltisches an.
6. Richten Sie dann bitte Ihr Digitalpiano aus und ziehen alle Schrauben fest.



7. Stellen Sie Ihr Digitalpiano an den gewünschten Ort, und drehen die Stellschraube (11) unter dem Pedalboard (3) so weit heraus, dass diese den Boden berührt.
8. Stellen Sie Ihr Digitalpiano an den gewünschten Ort, und drehen die Stützschaube unter dem Pedalboard (3) so weit heraus, dass diese den Boden berührt.



9. Stecken Sie das Pedalkabel seitenrichtig (ohne Verwendung von großer Kraft) in die Pedalkabelbuchse an der Unterseite des Spieltischs (1) und stecken Sie das Stromkabel (6) an der Unterseite des Pianos an die Buchse Power (ohne Bild).

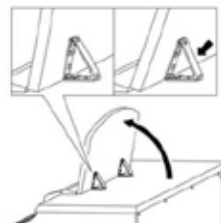
Pedalkabelbuchse



Pedalkabel



10. So stellen Sie die Notenablage auf

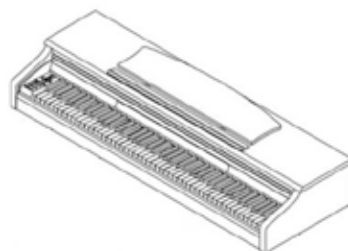
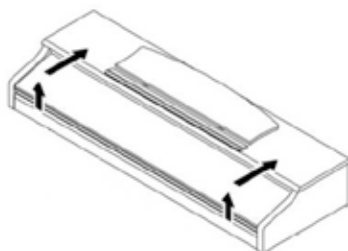


VORSICHT

ÖFFNEN DER KLAVIATURABDECKUNG

Bitte benutzen Sie zum Öffnen der Klaviaturabdeckung stets beide Hände.

Öffnen Sie die Klaviaturabdeckung wie auf der Skizze gezeigt. Gehen Sie zum Schließen in umgekehrter Reihenfolge vor.





HINWEIS

BENUTZUNG MIT KEYBOARDSTATIV

Es ist möglich, Ihr Digitalpiano auch ohne den mitgelieferten Spieltisch, auf einem Keyboardstativ (nicht im Lieferumfang enthalten) zu nutzen. Achten Sie auf festen Stand des Statives und setzen Sie das Digitalpiano mittig auf. Das Stativ sollte, wenn möglich, die Lautsprecher an der Unterseite des Pianos nicht abdecken. Zum Anschluss eines handelsüblichen Sustain/Dämpfer Pedals steht an der Unterseite des Spieltisches eine 6,3 mm Klinkenbuchse zu Verfügung. Diese ist mit Sustain beschriftet.

4

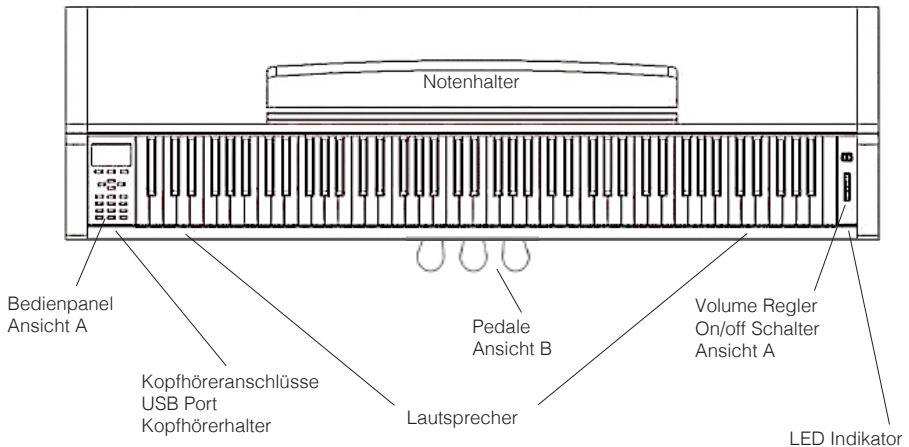
ERSTE SCHRITTE UP365

In diesem Abschnitt machen wir Sie mit den Bedienelementen Ihres Digitalpianos vertraut.

4.1

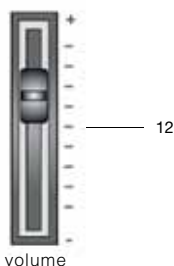
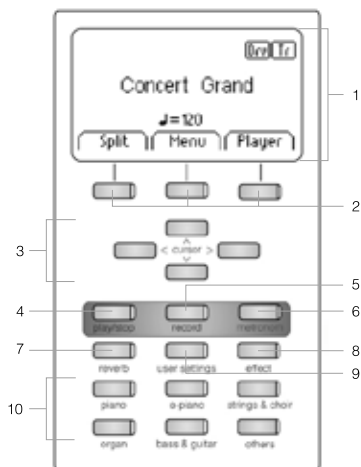
DIE BEDIENELEMENTE IHRES DIGITALPIANOS

Ihr GEWA Digitalpiano verfügt über folgende Bedienelemente:



4.2

Ansicht A



volume

BEDIENTASTEN

1 Display

Zeigt Ihnen Informationen zu den getätigten Einstellungen.



HINWEIS: Das aktuell gewählte Menü ist stets schwarz hinterlegt.

2 Softbuttons

Damit können Sie im Display zugewiesene Funktionen aufrufen.

3 Cursortasten

Hier navigieren Sie in den jeweiligen Funktionen und können Einstellungen vornehmen.

Aufnahmefunktionen**4 play/stop**

Starten bzw. Stoppen der Wiedergabe von aufgenommenen Musikstücken.

5 record

Damit versetzen Sie Ihr GEWA Digital Piano in den Aufnahmemodus.

6 metronom

Hier schalten Sie das Metronom ein- bzw. aus.

7 reverb

Verändern Sie den simulierten Raumklang.

8 effect

Fügen Sie dem Klang Effekte hinzu.

9 user settings

In dieser Sektion können Sie eigene Einstellungen abspeichern und wieder zurückladen

10 Gruppen Klangwahlschalter

Mit diesen Schaltern können Sie die verschiedenen Klänge Ihres GEWA UP365 auswählen und spielen

11 on/off Schalter

Mit diesem Schalter schalten Sie Ihr GEWA Digital Piano ein bzw. aus. Halten Sie den Schalter etwa 3 Sekunden gedrückt, um Ihr Digitalpiano auszuschalten.



HINWEIS: Der Schalter rastet nicht ein. Leichtes Drücken genügt

12 Lautstärkereglер

Hiermit bestimmen Sie die Lautstärke Ihres GEWA Digital Pianos.



HINWEIS: Bevor Sie einschalten empfiehlt es sich, diesen Regler mittig zu stellen.

Ansicht B**Forte Pedal (rechts)**

Beim Betätigen des Forte- oder Sustain- Pedals eines akustischen Flügels werden alle auf den Saiten liegenden Dämpfer angehoben. Dadurch klingen alle gespielten Töne auch nach dem Loslassen der Tasten weiter.

Zudem können auch die Saiten der nicht angeschlagenen Töne frei schwingen, sodass deren Resonanzfrequenzen angeregt werden. Dies führt zu einem volleren Klang.

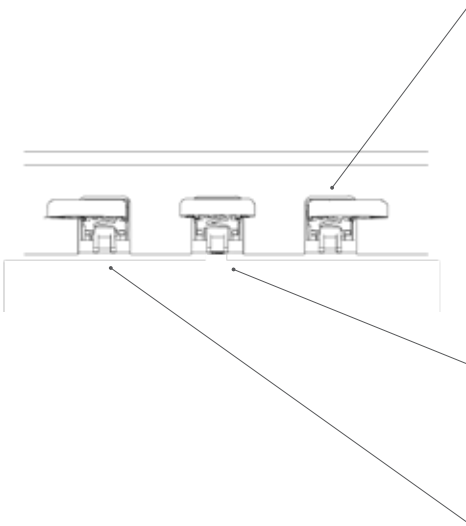
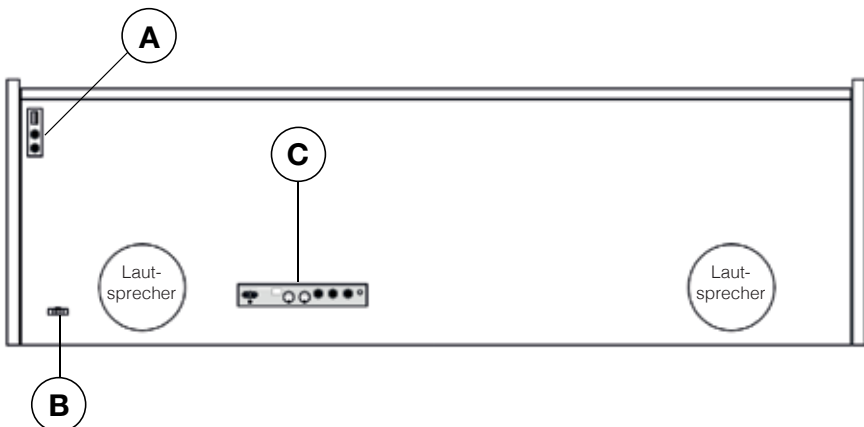
Mit dem Pedal des Gewa Pianos ist auch ein Halbpedalspiel möglich. Dabei werden die simulierten Dämpfer nur leicht angehoben und die gespielten Töne klingen schneller ab, als bei ganz durchgedrücktem Pedal.

Sostenuto Pedal (Mitte)

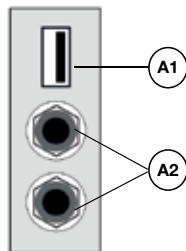
Das Sostenuto Pedal hat eine ähnliche Funktion wie das Forte Pedal. Allerdings werden hierbei nur die Töne der Tasten gehalten, die im Moment der Betätigung des Pedales angeschlagen sind. Alle anderen Töne werden normal abgedämpft

Piano Pedal (links)

Beim Betätigen des Piano- oder Una-Corda Pedals wird das Verschieben der Klaviermechanik um wenige Millimeter nach rechts simuliert. Durch die veränderte Anschlagposition der Hämmer entsteht eine andere Klangfarbe und ein etwas leiserer Ton

**4.3 ANSCHLÜSSE AM SPIELTISCH****Übersicht**

Ansicht A

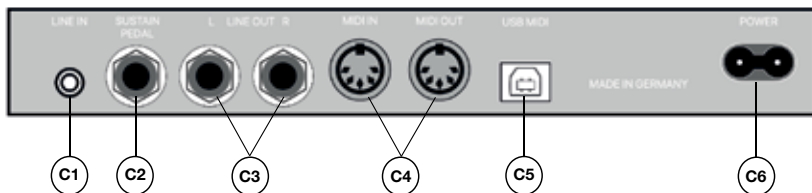


Ansicht B



- A1 USB IN/OUT** Schließen Sie hier bei Bedarf einen USB-Stick oder ein anderes USB-Gerät an.
- A2 Kopfhörerausgänge** Sie können hier bis zu zwei Kopfhörer anschließen.
- B Pedalkabelbuchse** Hier wird das Pedalkabel angeschlossen.

Ansicht C



- C1 LINE IN** Diese 3,5 mm Klinkenbuchse dient zum Anschluss externer Klangerzeuger (z.B. MP3-Player).
- C2 SUSTAIN** An diese 6,3 mm Klinkenbuchse können Sie ein handelsübliches Sustain Pedal anschließen, wenn Sie Ihr Digitalpiano ohne den mitgelieferten Fuß nutzen möchten.
- C3 LINE OUT L/R** Dieser Anschluss ist in die Stereokanäle L(inks) und R(echts) unterteilt. Verbinden Sie diese Ausgänge mit einem Empfangsgerät (z.B. Verstärker, Aufnahmegerät,...) via 6,3 mm Klinkenkabel.
- C4 MIDI IN/OUT** Schließen Sie hier MIDI-Geräte an, um die MIDI-Funktionen Ihres Digitalpianos zu nutzen.
- C5 USB-B Anschluss** Verbinden Sie über diesen Anschluss Ihr Digitalpiano mit Ihrem PC.
- C6 Netzanschluss** Schließen Sie das Digitalpiano mithilfe des mitgelieferten Netzkabels an der Stromversorgung an.

4.4

BLUETOOTH AUDIO



Herstellen einer Bluetooth-Verbindung zu Ihrem GEWA Digitalpiano. Ihr GEWA Digitalpiano verfügt über Bluetooth-MIDI und Audio Funktionalität. Um eine Audio-Verbindung mit Ihrem Smartphone oder Tablet herzustellen, müssen Sie das Instrument in den „Pairing-Modus“ versetzen. Betätigen Sie hierzu den Softbutton „Menü“ und drücken Sie auf „BT-Pair“, um das Gerät für andere Geräte sichtbar zu machen. Geben Sie den 4-stelligen Pin „4392“ ein, um eine Verbindung herzustellen.

Um eine Bluetooth-MIDI Verbindung herzustellen, öffnen Sie die entsprechende MIDI-Applikation auf Ihrem Endgerät und suchen sie nach Bluetooth-Geräten. Sie müssen das GEWA Digitalpiano nicht in den „Pairing-Modus“ versetzen. Bitte beachten Sie, dass immer nur eine Verbindung (Audio oder MIDI) aktiv sein kann.

Weitere Informationen entnehmen Sie der Bedienungsanleitung.

5

TECHNISCHE DATEN UP365

Name	Merkmal UP365
Maße B x T x H in cm (mit aufgestellter Notenablage)	143,4 x 42,0 x 86,5 (102,5) cm
Gewicht	55 kg
Leistungsaufnahme Betrieb	max 75 Watt
Tastatur	88 Tasten, Concert Pianist, Graded Hammer
Anschlagdynamik	6 Einstellungen (Soft1, Soft2, Medium, Hard1, Hard2 und Constant)
Pedale	Dämpfer-, Sostenuto- und Piano-Pedal
Soundquelle	GEWA music Samples mit 4-fach Stereo Layer
Polyphonie	256
Anzahl integrierter Sample-Klänge	40
Verstärker Nennleistung RMS	2 x 20 Watt
Lautsprecher	2 x Fullrange-Lautsprecher
Aufnahmefunktion	Integrierter 2 Spur Recorder
Aufnahmeformat	Standard MIDI-file (Format 0, SMF)
Anschlüsse	<ul style="list-style-type: none"> - Netzanschlussbuchse - MIDI In - MIDI Out - LINE In - LINE Out - 2 x Kopfhörerbuchse (6,3 mm Klinke) - USB Typ A - USB Typ B - Sustain Pedal

GEWA Digital Piano **UP365**

1 SAFETY INFORMATION 18

 1.1 Key 18

 1.2 Intended use 19

 1.3 Improper use 19

 1.4 Precautions 20

 1.5 CE mark 21

 1.6 Disposal 21

2 DELIVERY 22

3 ASSEMBLY INSTRUCTIONS 23

4 FIRST STEPS 25

 4.1 Control elements of your digital piano 25

 4.2 Control buttons and pedals 26, 27

 4.3 Keyboard / Connections panel / Back 27, 28

 4.4 Bluetooth Audio 29

5 TECHNICAL DATA..... 29

ENGLISH



Please follow the download link to the complete user's manual:

gewakeys.com/service/downloads

Dear Customer,

Thank you for choosing a digital piano from GEWA music!

You have chosen a high-quality digital piano that will give you an impressive sound experience and lots of fun.

Additional functions extend the capabilities of your digital piano far beyond piano playing.

Your safety is very important to us!

Please read the safety information carefully and pay close attention to it. Retain this manual and hand it over to the respective user.

1

SAFETY INFORMATION



NOTE

The manufacturer is not liable for personal injury or property damage resulting from improper use of the device!

Only use your digital piano as directed!

1.1

KEY

The following symbols are used in this operating manual to identify hazards and notes

Level of danger	Symbol	Importance	Definition
Severe injury		WARNING	Severe to fatal injuries if disregarded
Severe injury through electric shock		WARNING	Additional symbol for danger of electric shock
Slight injury and property damage		CAUTION	Slight injury and / or property damage can occur if the safety instructions are disregarded.
Note		NOTE	Crucial information concerning the handling of the device
Tip		TIP	Application tips

1.2 INTENDED USE

The digital piano is intended for use in dry rooms.

- Devices for audio playback (as input or output) or for data communication can be connected. However, the respective technical specifications must be complied with (see the section „Technical data“).
- The electrical connection may only be made to correctly installed power supplies, fulfilling the respective regulations. The mains voltage on the identification plate must correspond to the mains voltage of the country of use.
- The digital piano is only to be used in the original delivery condition described below. Conversions of any kind are not permitted and cause the immediate loss of the warranty claim.
- The digital piano must be placed on securely fastened and weight-suitable, stable and level floors or platforms.

1.3 IMPROPER USE – EXAMPLES:

- Use outdoors or in rain
- Use in damp rooms
- Connection to incorrect supply voltage or improperly installed electrical power supplies.
- Use in close proximity to electrical or electronic equipment such as stereos, televisions, radios or mobile phones.
- These devices may cause interference and affect the sound quality
- Electrical leads that are too long can also affect sound quality.
- Transport and installation in places or vehicles with strong vibration, dust and strong heat e.g. direct sunlight

The manufacturer accepts no liability for damage for the following reasons:

- Disregard of the safety instructions
- Improper handling
- Use with devices that are not compatible with the technical data listed below



NOTE

1.4 PRECAUTIONS

Please follow the the precautions listed here. Disregard of precautionary measures can have serious consequences:

- Severe injury or even fatal accidents
- Electric shock
- Short circuit
- Damage
- Fire

Other threats are conceivable; this is not an exhaustive list.



WARNING



Fatal electric shocks

- Even low electrical currents can lead to serious injuries and death
- Never open the digital piano's casing
- Never use damaged power cables
- Lay the power cable in such a way that it can not be damaged
- Never place containers (vases, glasses etc) filled with water or fluids on the piano
- Never pour water or liquids on to the digital piano or keyboard
- Never clean the digital piano with a wet cloth
- Never plug in or pull out the mains plug with wet hands. Never pull on the cable; it can cause damage.
- If liquid accidentally gets into the digital piano, immediately unplug the power. Then have your digital piano checked by your GEWA service representative.



WARNING

Unusual circumstances

- Turn off the digital piano or unplug the power cable if:
 - There is a sudden loss of sound while using the digital piano
 - The digital piano generates an unusual smell or smoke
- Be sure to have the digital piano checked by your GEWA service representative



WARNING

Protection against fire

- Open flames such as candles or tealights can tip over and cause a fire
- Never place objects with open flames on the digital piano!

**CAUTION****Damage to the digital piano**

- Inappropriate electrical voltages can damage the digital piano
- Only operate the digital piano in the permissible voltage range (as indicated on the respective identification plate).
- Only use the supplied power cable.
- Never place the power cable near to sources of heat, such as radiators or freestanding heaters.
- Do not bend or kink the power cable, or damage it in any other way.
- Lay the power cable so that nobody can step on it, trip on it or roll over it.
- Do not place objects on the power cable.
- Regularly check the power cable and remove any dust or dirt that may be present.

**CAUTION****Damage to the digital piano through thunderstorms**

- Thunderstorms can generate electrical surges that can damage electrical equipment.
- In the event of a thunderstorm or long periods of non-use (such as travel), unplug the appliance from the mains.

1.5

**CE MARK**

This device complies with EU directive requirements: **Directive 2014/53/EU**

EN55020:2007+A11:2011**EN61000-3-2**:2014**EN301489-17**:V3.2.0**EN55024**:2010**EN61000-3-3**:2013**EN62479**:2010**EN55032**:2012**EN301489-17**:V2.2.1**EN300328**:V2.1.1

The conformity with the regulations listed above is confirmed by the CE sign on the device. The declaration of conformity can be viewed at the following address: GEWA music GmbH, Werkstraße 1, 08626 Adorf, GERMANY

1.6

DISPOSAL

To dispose of the old device, please take it to your local waste management authority (e.g. disposal company or recycling centre).

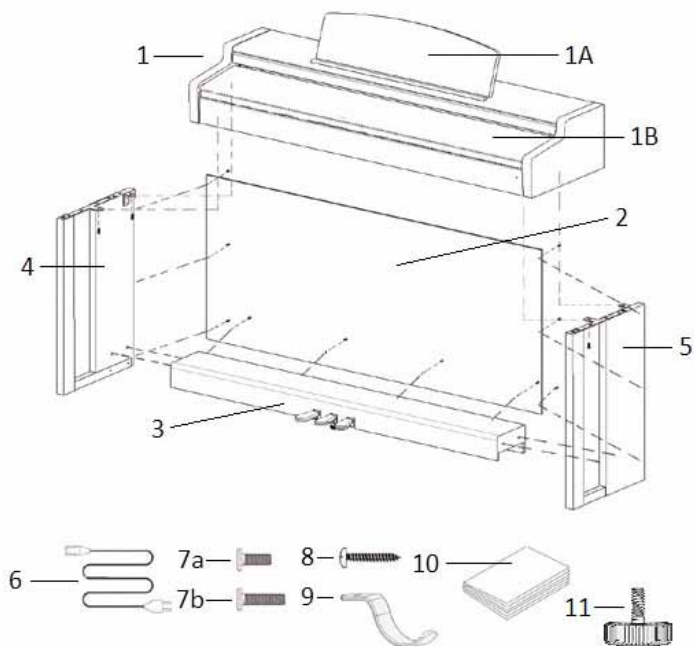
The adjacent symbol indicates that the device must be disposed of separately from household waste. In accordance with the Electrical and Electronic Equipment Act, owners of old appliances are legally required to dispose of old electrical and electronic appliances at a separate and designated waste disposal point.

Please help in contributing to protect the environment by not disposing of the old device in household waste.

2

DELIVERY UP365

Check the content of the package for completeness before starting with the assembly.



Pos.	Description	Pcs.
1	Keyboard	1
1A	Music desk	1
1B	Rollable keyboard lid	1
2	Rear panel	1
3	Pedal board	1
4	Left side panel	1
5	Right side panel	1
6	Power cable	1
7a	Phillips screw M6 x 16	5
7b	Phillips screw M6 x 30	4
8	Phillips wood screw 3.5 x 30	10
9	Headphone hanger	1
10	Quick Start Guide	1
11	Adjustment screw	1
not shown	Cable clips	2

3

ASSEMBLY INSTRUCTIONS UP365

In this section we will show you how to easily set up your GEWA digital piano.

For the assembly you need:

- size 2 Phillips screwdriver
- second assisting person

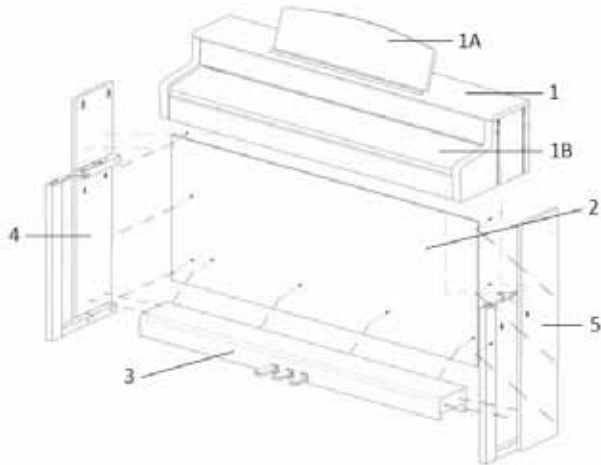


NOTE

Do not firmly tighten the recessed head screws until all parts of your digital piano are aligned. Make sure you assemble your digital piano on level ground.

Now lets start assembling your GEWA digital piano:

1. Unfold the pedal cable (not shown) and screw the adjustment screw (11) into the pedal board (3).
2. By using the phillips screws (7b), connect the side panels (4 and 5) to the pedal board.
3. Then attach the rear panel (2) with phillips wood screws (8).
4. Now place the keyboard onto the base from above. Make sure that the angels of the side panels are guided into the millings of the keyboard. Then secure the keyboard with 4 screws (7a).
5. Now screw the headphone hanger (9) onto the left underside of the keyboard by using a phillips screw (7a).
6. Then align your digital piano and tighten all of the screws.



7. Place your digital piano at the desired location and make sure that the adjustment screw (11) touches the floor as shown below.



8. Insert the pedal cable true to side into the pedal cable socket on the underside of the keyboard (1). It should slide easily into the socket. Then plug the power cable (6) into the power socket which is also located on the underside (not shown).

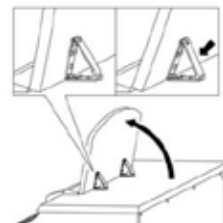
Pedal connector



Pedal cable



9. Set up the music desk as shown below.

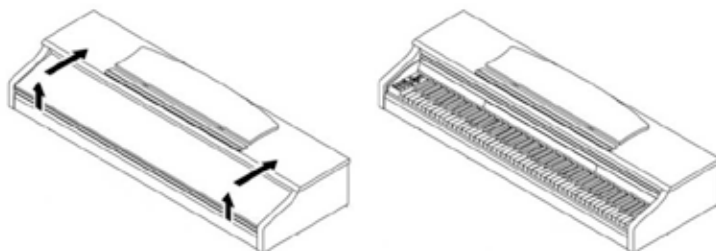


CAUTION

THIS IS HOW TO OPEN THE KEYBOARD LID

Please make sure to always use both hands to open or close the lid.

To open the lid please follow below drawing. In the opposite way the lid can then be closed again





NOTE

USE WITH A KEYBOARD STAND

It is also possible to use a keyboard stand instead of the supplied rack. In this case place the keyboard stand on level ground and position the piano centrally on top. If possible, the speakers on the bottom of the piano should not be covered or partly touched by the stand. For the connection with a standard sustain pedal you can use the 6.3mm jack socket labeled 'sustain' on the rear panel.

4

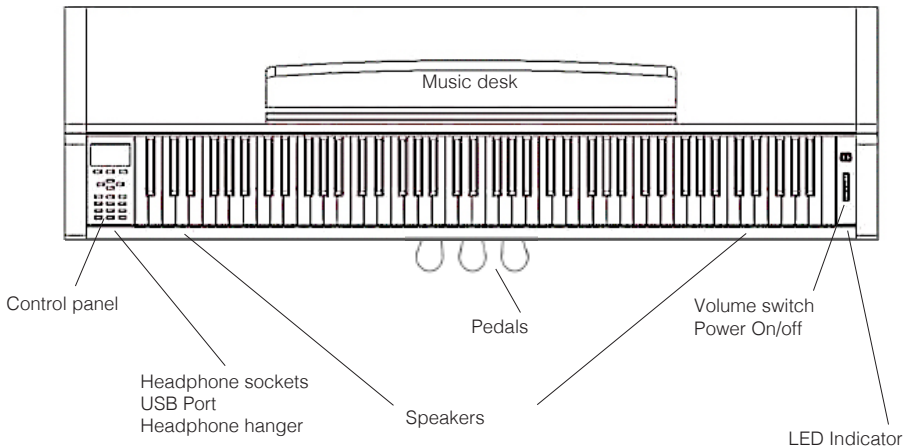
GETTING STARTED UP365

Now let's have a look on to the controls of your GEWA digital piano

4.1

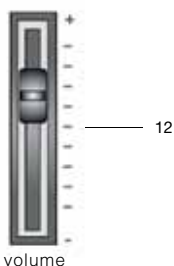
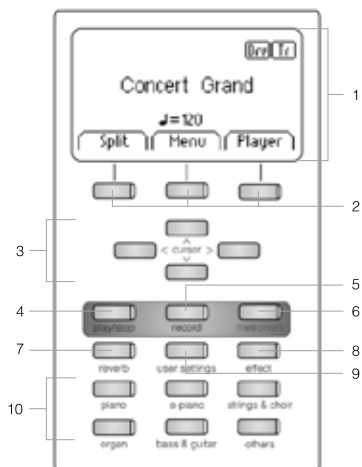
THE CONTROLS OF YOUR DIGITAL PIANO

Your GEWA digital piano features the following controls:



4.2

Diagram A



FUNCTION KEYS

1 Display

Provides settings and status information.



NOTE: The current activated menu is always displayed with a black background.

2 Soft buttons

These allow you to select functions that are shown in the display.

3 Cursor buttons

Navigation to and within functions and function groups

Recording function

4 play/stop

Start / Stop for recorded pieces of music.

5 record

This sets your GEWA Digital Piano to record standby mode

6 Metronome and metronome functions

With this button the metronome can be switched on/off and edited.

7 Reverb button

Turns the reverb on/off and, when longer depressed, enters the edit mode

8 Chorus and other effects

Turns the Chorus and other effects on/off and, when longer depressed, enters the edit mode

9 User settings

In this section you can save and reload your individual settings.

10 Sound selection switches

These switches allow you to select and play the different sounds on your GEWA digital piano.

11 Power On/Off

This switch turns your GEWA digital piano on or off. Press and hold the switch for about 3 seconds to turn off your digital piano.



NOTE: The switch does not engage. Light pressure is enough.

12 Volume switch

This switch determines the volume of your GEWA digital piano.



NOTE: Before switching on, it is advisable to set this control to the middle.

Diagram B

Sustain Pedal (right side)

The Sustain- or Damper Pedal on an acoustic grand piano lifts up all the dampers that sit on the strings. Thereby all played notes continue to sustain after the keys are released.

Furthermore, all the other strings can freely resonate, so their frequencies contribute to a richer sound.

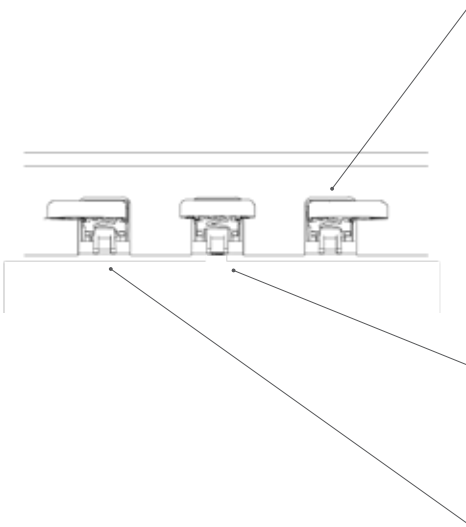
All this is simulated by the pedal of your Gewa piano. It is also possible to play with half pedal, which means the simulated dampers are only lifted slightly, so that the sustaining notes are decaying faster than with the pedal fully depressed.

Sostenuto Pedal (middle position)

The Sostenuto Pedal resembles the Sustain Pedal. The only difference is that only those notes are sustaining whose keys were being depressed at the moment of actuating the pedal. All the other notes are damped as usual.

Piano Pedal (left side)

When the Piano- or Una Corda Pedal is being operated, the Gewa Piano simulates shifting the keyboard action slightly to the right. The altered striking line of the imaginary piano hammers results in a differently colored tone and a slightly softer volume.



4.3 KEYBOARD CONNECTIONS

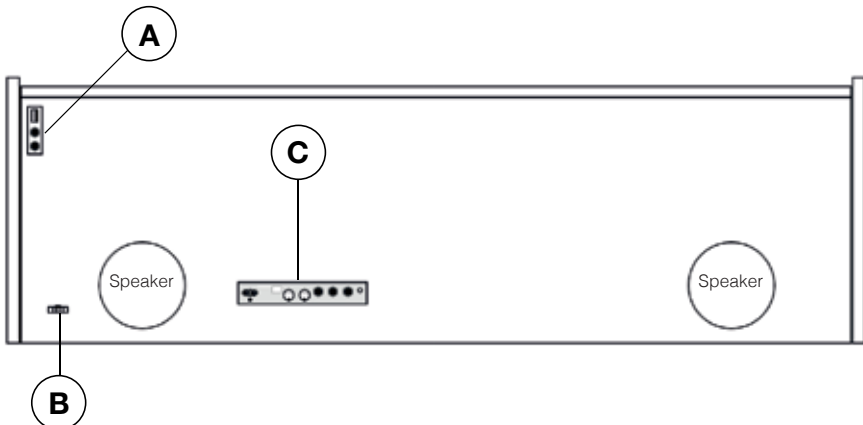
General View

Diagram A

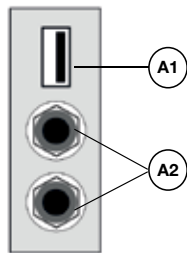
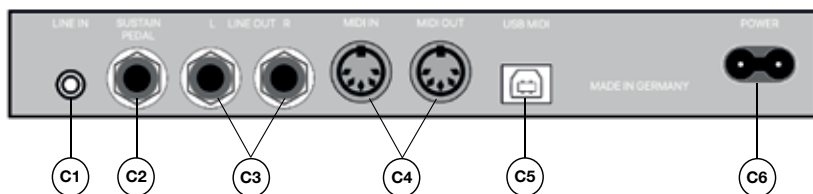


Diagram B



- | | | |
|-----------|---------------------------|---|
| A1 | USB IN/OUT | Connect a USB stick or another USB device here. |
| A2 | Headphone sockets | Connect one or two sets of headphones here. |
| B | Pedal cable socket | Connect the pedal cable here. |

Diagram C



- | | | |
|-----------|-------------------------|--|
| C1 | LINE IN | This port is for external sound source playback (e.g. MP3 players) through the speaker system via a 3.5mm jack socket. |
| C2 | SUSTAIN | You can connect a standard sustain pedal to this 6.3mm jack socket, if you want to use your digital piano with an external stand. |
| C3 | LINE OUT L/R | This connection is split into the stereo channels L(ef) and R(ight). Using 6.3mm jack cables, you can connect these outputs to a receiver, e.g. an amplifier or a recorder . |
| C4 | MIDI IN/OUT | Connect MIDI devices here. |
| C5 | USB-B Connection | Connect your digital piano with your PC via this connection. |
| C6 | Power Supply | Connect your digital piano to the power supply here, using the power cable. |

4.4

BLUETOOTH AUDIO



Connecting your GEWA Digital Piano via Bluetooth.

You GEWA Piano has Bluetooth-MIDI and Audio capabilities. To establish an Audio connection with your smartphone or tablet you need to set your piano pairing mode. To do so press the Menu Softbutton and activate „BT Pair“ to make the piano visible to the device. Enter the PIN Code „4392“ to confirm the connection.

To establish a MIDI connection, open the MIDI application on your smartphone or tablet and search there for Bluetooth-devices. It's not necessary to set your piano into pairing mode. Please be aware that you can not use Bluetooth Audio and MIDI at the same time.

Further information can be found in the User Manual.

5

TECHNICAL DATA UP365

Name	Feature UP365
Dimensions WxDxH in cm (with set up music desk)	143.4 x 42.0 x 86.5 (102.5) cm
Weight	55 kg
Power input	max 75 Watt
Keyboard	88 keys, Concert Pianist, Graded Hammer
Touch sensitivity	6 levels (Soft1, Soft2, Medium, Hard1, Hard2 and Constant)
Pedals	Damper-, Sostenuto- and Piano Pedal
Sound source	GEWA music samples with 4 stereo layers
Polyphony	256
Amount of internal sounds	40
Amplifier output RMS	2 x 20 Watt
Speakers	2 x fullrange speakers
Recording function	Integrated 2-Track Recorder
Recording format	Standard MIDI-file (Format 0, SMF)
Connections	<ul style="list-style-type: none"> - power socket - MIDI In - MIDI Out - LINE In - LINE Out - 2 x headphone (6.3 mm jack) - USB Type A - USB Type B - Sustain Pedal

Pianos numériques GEWA **UP365**

1	INFORMATIONS DE SÉCURITÉ	32
1.1	Explications des symboles.....	32
1.2	Utilisation conforme aux consignes	33
1.3	Utilisation non appropriée	33
1.4	Mesures de sécurité.....	34
1.5	Signes CE.....	35
1.6	Recyclage	35
2	ELÉMENTS FOURNIS	36
3	INSTRUCTIONS DE MONTAGE	37
4	DÉMARRAGE	39
4.1	Éléments de commande de votre piano numérique.....	39
4.2	Touches de commande et pédalier	40, 41
4.3	Connectique (côté arrière de la console)	41, 42
4.4	Bluetooth Audio.....	43
5	CARACTÉRISTIQUES TECHNIQUES	43



Vous trouverez le mode d'emploi complet en cliquant sur le lien ci-dessous:

gewakeys.com/service/downloads

Cher client,

Merci d'avoir choisi notre piano numérique GEWA !

Vous avez opté pour un piano numérique de haute qualité, qui vous procurera un son et une expérience de jeu très impressionnants avec de nombreux sons et une multitude de fonctions supplémentaires faciles à utiliser.

Votre sécurité est très importante pour nous ! Veuillez lire attentivement les informations de sécurité et respecter les consignes de sécurité.

Gardez le présent mode d'emploi et transmettez-le à tout nouvel utilisateur de votre piano numérique en cas de transfert de propriété.

1



REMARQUE

INFORMATIONS DE SÉCURITÉ

Le fabricant n'est pas responsable des dommages matériels ou corporels résultant d'une utilisation inadaptée de l'appareil !

Utilisez uniquement votre piano numérique en conformité avec les consignes indiquées ci-dessous !

1.1

EXPLICATIONS DES SYMBOLES

Le présent mode d'emploi utilise les symboles suivants pour identifier les dangers et les consignes à respecter :

Niveau du danger	Signes du danger	Terme signalétique	Définition
Blessures graves		AVERTISSEMENT	Le non-respect des consignes de sécurité peut entraîner la mort ou des blessures très graves.
Blessures graves en raison de l'électricité		AVERTISSEMENT	Information complémentaire à l'identification du danger en raison de l'électricité.
Blessures légères et dommages matériels		ATTENTION	Le non-respect des consignes de sécurité peut entraîner des blessures légères et/ou.
Consigne		REMARQUE	Informations cruciales concernant la manipulation de l'appareil.
Conseil		CONSEIL	Conseil avant d'utiliser le piano numérique.

1.2 UTILISATION DE VOTRE PIANO NUMÉRIQUE CONFORME AUX CONSIGNES

Garder votre piano numérique dans un environnement sec.

- Il peut être raccordé pour une lecture audio (en tant qu'entrée ou sortie) ou pour la communication de données. Il faut respecter les spécifications techniques correspondantes (voir la section « données techniques »).
- S'assurer que des adaptateurs d'alimentation sont correctement connectés. La tension du secteur de la plaque signalétique doit être compatible avec la tension du secteur dans le pays d'utilisation.
- Il faut uniquement utiliser le piano numérique dans l'état d'origine. Aucune modification de montage n'est autorisée et entraîne une perte complète de garantie.
- Le piano numérique doit être placé sur une plateforme ou surface plane et stable en toute sécurité et adaptée à son poids.

1.3 UTILISATIONS NON APPROPRIÉES – EXEMPLES:

- Utilisation en plein air ou sous la pluie.
- Utilisation dans des espaces humides.
- Raccord à une tension d'alimentation erronée ou à des alimentations électriques installées sans respecter les prescriptions.
- Utilisation à proximité immédiate d'appareils électriques ou électroniques, p.ex. Installations stéréo, téléviseurs, radios ou téléphones portables. Ces appareils peuvent provoquer des interférences et perturber la qualité sonore de votre piano numérique GEWA.
- Des raccords électriques de longueur importante peuvent également perturber la qualité sonore.
- En cas de transport ou d'exposition à de fortes vibrations, à la poussière et à de fortes chaleurs (p.ex. dans des véhicules ou à l'exposition directe des rayons du soleil).

Le fabricant n'est pas tenu responsable des dommages dans les cas suivants:

- Non-respect des consignes de sécurité
- Manipulation inadéquate
- Utilisation d'appareils d'entrée / sortie ou de communication inadaptés.



REMARQUE

1.4 MESURES DE SÉCURITÉ

Veillez suivre absolument les mesures de sécurité indiquées ci-dessous. Le non-respect des mesures de sécurité peut entraîner des conséquences graves:

- blessure grave ou danger de mort
- chocs électriques
- court-circuit
- endommagements
- incendie

D'autres dangers sont envisageables. Par conséquent, la liste n'est pas exhaustive.



AVERTISSEMENT



Chocs électriques mortels

Des courants électriques de petites charges peuvent également entraîner de graves blessures ou la mort !

- Il ne faut jamais ouvrir le piano numérique.
- Il ne faut jamais utiliser un câble endommagé.
- Installer le câble électrique de manière à éviter tout endommagement.
- Il ne faut jamais poser des récipients remplis d'eau ou de fluides (vases, verres, etc.) sur ou près du piano.
- Il ne faut jamais brancher ou débrancher le piano avec les mains humides, ni tirer sur le câble, sinon vous pourriez l'endommager.
- En cas de contact accidentel avec un liquide, débrancher immédiatement votre piano numérique. Faire examiner immédiatement votre piano numérique auprès du service clients de GEWA.



AVERTISSEMENT

En cas d'événements inhabituels

- Eteindre ou débrancher le piano numérique dans les cas suivants:
 - le piano numérique a une panne de son subite pendant son utilisation.
 - le piano numérique produit une odeur inhabituelle ou de la fumée.
- Faire examiner immédiatement votre piano numérique auprès du service clients de GEWA.



AVERTISSEMENT

Protection incendie

- Les flammes, p.ex. les bougies ou lampes à pétrole, peuvent se renverser et provoquer un incendie.
- Il ne faut jamais poser de feu ouvert sur ou près du piano numérique !



ATTENTION

Dommages au piano numérique

- Des tensions électriques inadaptées peuvent endommager le piano numérique. Il faut uniquement mettre en fonction le piano numérique en respectant la plage de tension indiquée (sur la plaque signalétique).
- Utiliser uniquement le câble électrique fourni à la livraison.
- Ne jamais installer le câble électrique à proximité d'une source de chaleur, p. ex. un radiateur ou radiateur infrarouge.
- Ne pas plier ou tordre le câble électrique à l'extrême ou de toute autre manière.
- Installer le câble électrique de manière sécurisée afin que personne ne marche dessus, ou qu'aucun objet ne roule dessus.
- Ne placer aucun objet sur le câble électrique.
- Vérifier l'alimentation électrique régulièrement et retirer toute poussière ou salissure sur l'appareil.



ATTENTION



Dommages au piano numérique GEWA causés par des orages

- Les orages peuvent provoquer des surtensions électriques susceptibles d'endommager les appareils électriques.
- Retirer la prise mâle de la prise femelle en cas d'orage ou d'absence d'utilisation prolongée.

1.5



SIGNES CE

Cet appareil respecte les exigences des directives de l'UE: **2014/53/EU**

EN55020:2007+A11:2011

EN61000-3-2:2014

EN301489-17:V3.2.0

EN55024:2010

EN61000-3-3:2013

EN62479:2010

EN55032:2012

EN301489-17:V2.2.1

EN300328:V2.1.1

La conformité avec les directives mentionnées ci-dessus est confirmée par le signe CE apposé sur l'appareil. Vous pouvez obtenir des informations concernant la déclaration de conformité à l'adresse suivante :

GEWA music GmbH, Werkstraße 1, 08626 Adorf, GERMANY

1.6

RECYCLAGE

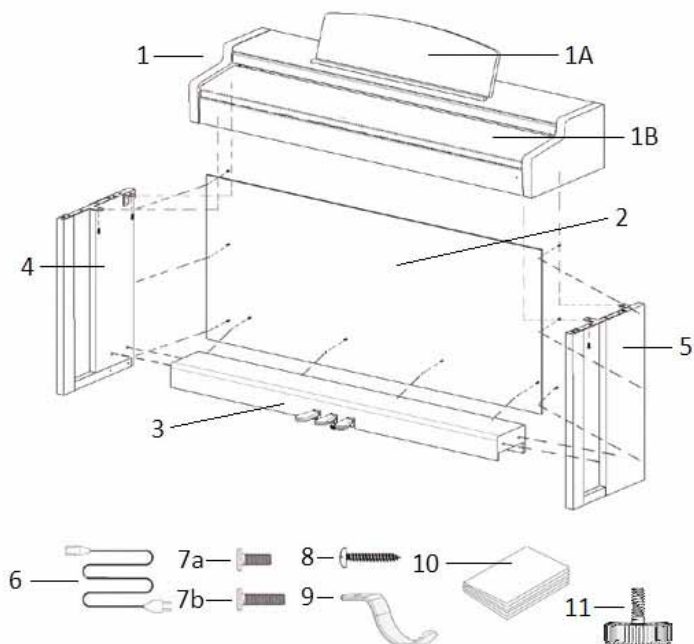


Votre piano numérique est en fin de vie, apporter l'appareil usagé à un point de collecte approprié pour le recyclage au niveau municipal (p.ex. station de recyclage, centre de tri). Le symbole apposé sur le produit indique que l'appareil usagé ne doit pas être traité avec les déchets ménagers. Selon la loi relative aux appareils électriques et électroniques, les propriétaires d'appareils usagés doivent respecter la réglementation relative aux appareils électriques et électroniques en fin de vie et les remettre à un point de collecte séparé. Merci d'aider et d'apporter votre contribution à la protection de l'environnement en ne recyclant pas l'appareil usagé dans les déchets ménagers.

2

ELÉMENTS FOURNIS UP365

Contrôler le contenu de l'emballage dans son intégralité avant de commencer le montage



Pos.	Description	Quantité
1	Console avec clavier	1
1A	Porte partition	1
1B	Couvre-clavier	1
2	Panneau arrière	1
3	Pédalier	1
4	Panneau gauche	1
5	Panneau droit	1
6	Câble d'alimentation	1
7a	Vis cruciforme M6 x 16	5
7b	Vis cruciforme M6 x 30	4
8	Vis à bois cruciforme 3,5 x 30	10
9	Support casque	1
10	Guide de démarrage rapide	1
11	Vis de support	1
	Fixations de câbles auto collantes	2

3

INSTRUCTIONS DE MONTAGE UP365

Dans cette section, nous allons vous montrer comment réaliser un montage facile de votre piano numérique.

Pour le montage vous avez besoin :

- d'un tournevis cruciforme taille 2
- d'une autre personne pour vous assister

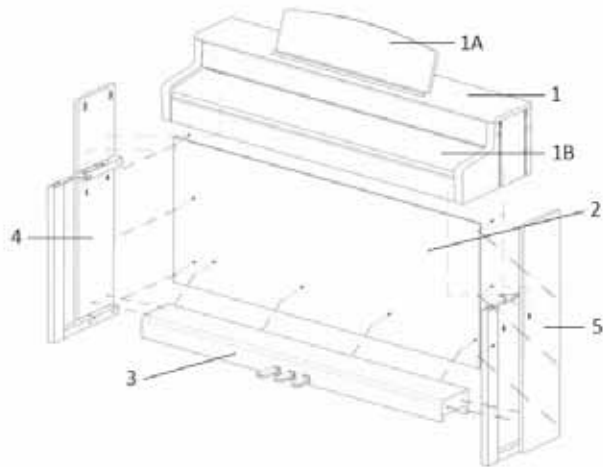


REMARQUE

Serrer bien les vis cruciformes seulement quand toutes les pièces de votre piano numérique sont correctement alignées. Assembler votre piano numérique sur un sol de niveau.

Voici comment assembler votre piano numérique:

1. Détacher et déplier le câble du pédalier (pas de photo).
2. En utilisant les vis cruciformes M6 (7b), reliez les panneaux latéraux (4 et 5) avec le pédalier (3).
3. Ensuite fixer le panneau arrière (2) avec les vis à bois cruciformes (8).
4. Insérer la console par le dessus et l'encaster avec la face avant. La console doit reposer de façon uniforme sur les supports vissés pour une bonne stabilisation. Ensuite, visser la console (1) avec 4 vis cruciformes. (7a)
5. Visser le support de casque (9) sur la face inférieure avant gauche du piano.
6. Positionner votre piano numérique et serrer toutes les vis



7. Installer votre piano numérique à l'endroit requis. Dévisser la vis de support sous le pédalier (3) jusqu'à ce que celui-ci soit en contact avec le sol.



8. Brancher le câble du pédalier (sans forcer), dans le bon sens, dans la prise prévue à cet effet sous la console (1) et brancher le câble d'alimentation (6) dans la prise dédiée se situant en dessous du piano (pas de photo).

Prise pour le câble du pédalier



Câble du pédalier



9. Installer le pupitre comme indiqué ci-dessous.



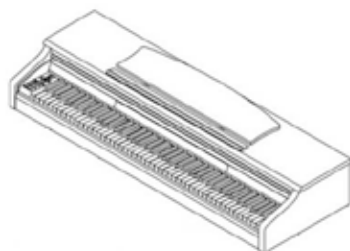
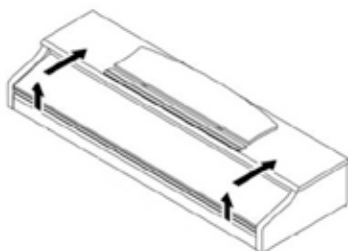
COMMENT OUVRIR LE COUVERCLE DU CLAVIER

Toujours utiliser les deux mains pour ouvrir ou fermer le couvercle.



ATTENTION

Pour ouvrir le couvercle, merci de suivre le dessin ci-dessous. Dans le sens inverse, le couvercle peut être fermé à nouveau





REMARQUE

UTILISATION AVEC UN SUPPORT CLAVIER

Il est aussi possible d'utiliser un support clavier à la place du rack fourni. Dans ce cas, poser le support clavier sur un sol de niveau et positionner le piano au centre. Si possible, les haut-parleurs situés en dessous du piano ne doivent pas être recouverts par le support clavier. Pour la connexion avec une pédale de sustain standard, utiliser la prise jack 6,3mm étiquetée Sustain située à l'arrière du piano.

4

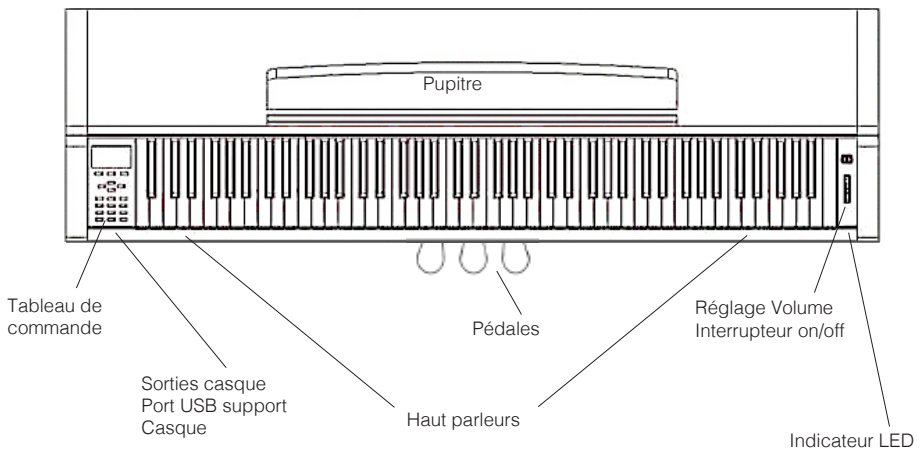
DÉMARRAGE UP365

Apprendre à connaître les éléments de commande de votre piano numérique GEWA dans cette section.

4.1

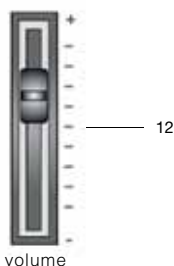
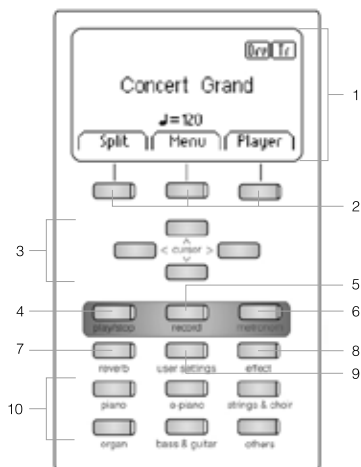
ELÉMENTS DE COMMANDE DE VOTRE PIANO NUMÉRIQUE

Votre piano numérique GEWA dispose des éléments de commandes suivant



4.2

Vue A



TOUCHES DE COMMANDE ET PÉDALIER

1 Affichage

Fournit des informations sur les paramètres.



REMARQUE: Le menu actuellement sélectionné est toujours surligné en noir.

2 Boutons

Cela vous permet d'appeler les fonctions indiquées sur l'affichage.

3 Touches de curseur

Parcourir les fonctions et modifier les paramètres

Fonctions d'enregistrement

4 play/stop

Contrôle la lecture de morceaux de musique enregistrés

5 Enregistrer

Cela met votre piano numérique GEWA en mode enregistrement.

6 Métronome

Ici, vous activez ou désactivez le métronome.

7 Reverb

Modification et édition des paramètres de simulation de Reverb.

8 Chorus

Ajouter des effets au son.

9 Paramètres utilisateur

Dans cette section, vous pouvez enregistrer vos réglages et les réinitialiser

10 Groupe sélecteur de son

Ceux-ci vous permettent de sélectionner et de jouer les différents sons de votre GEWA UP365

11 Marche / arrêt

Cet interrupteur allume ou éteint votre piano numérique GEWA. Maintenir le commutateur enfoncé pendant environ 3 secondes pour éteindre votre piano numérique.



REMARQUE: L'interrupteur ne s'enclenche pas. Une légère pression suffit.

12 Réglage de volume

Cela détermine le volume de votre piano numérique GEWA.



REMARQUE: Avant de mettre en marche, il est conseillé de centrer cette commande.

Vue B

Pédale forte / sustain (droite)

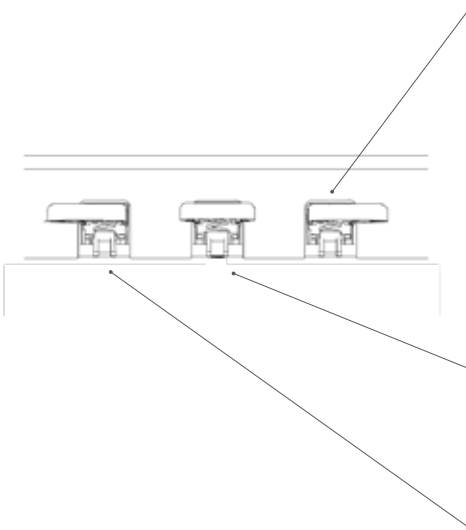
Lorsque vous appuyez sur la pédale Forte ou Sustain d'un piano à queue acoustique, la totalité des étouffoirs qui appuient sur les cordes sont relevés. En conséquence, tous les sons joués continuent de résonner même après avoir relâché les touches. De plus, les cordes des sons non frappés peuvent vibrer librement, de sorte que leurs fréquences de résonance sont stimulées (résonance par sympathie). Cela conduit à un son plus complet. Avec la pédale des pianos Gewa, un jeu à demi-pédale est également possible. Les étouffoirs simulés ne sont que légèrement relevés et les notes jouées sonnent plus rapidement, comme avec une pédale complètement enfoncée.

Pédale Sostenuto (centre)

La pédale Sostenuto est similaire à la pédale de sustain. Lorsqu'elle est enfoncée pendant que l'on joue sur une touche ou plusieurs touches, cette touche ou les touches sont maintenues jusqu'à ce que la pédale soit de nouveau relâchée. Contrairement à la pédale de sustain, elle n'affecte que les notes qui sont maintenues enfoncées lorsque la pédale est enfoncée, ce qui permet ensuite de jouer d'autres notes dont les étouffoirs ne seront pas levés donc sans sustain.

Pédale douce (gauche)

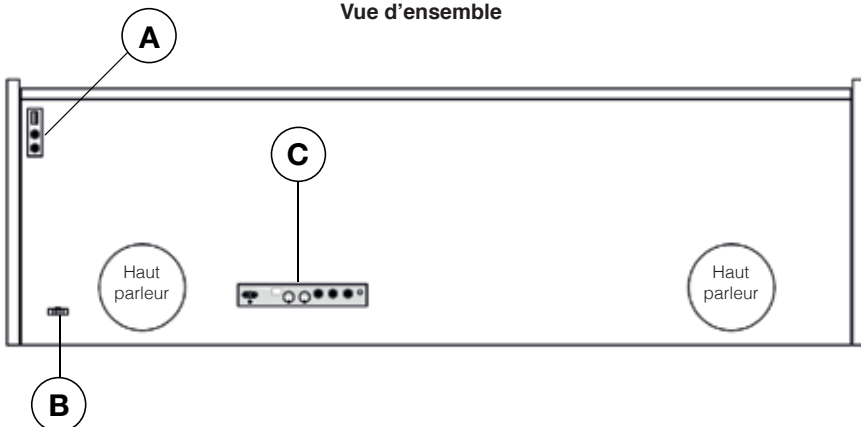
Lorsque vous appuyez sur la pédale douce ou Una-Corda, le décalage de la mécanique du piano de quelques millimètres (comme sur un piano à queue) est simulé. En conséquence, seules 2 cordes sur 3 sont frappées créant ainsi un son plus feutré.



FRANCAIS

4.3 CONNEXIONS DE LA CONSOLE

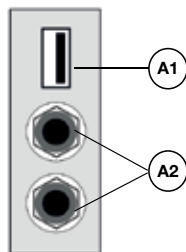
Vue d'ensemble



DÉMARRAGE

UP365

Vue A

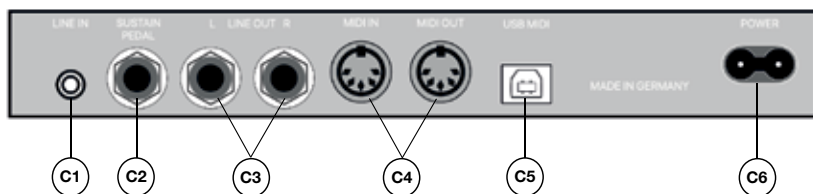


Vue B



- A1** **USB IN/OUT** Si nécessaire, connecter ici une clé USB ou un autre périphérique USB.
- A2** **Sorties casque** Connecter un ou deux casques ici.
- B** **Prise pour le câble du pédalier** Connecter le câble du pédalier ici..

Vue C



- C1** **LINE IN** Connecter des périphériques de lectures, par exemple un lecteur MP3, en utilisant la prise jack 3,5 mm.
- C2** **SUSTAIN** Connecter une pédale de sustain standard à cette prise jack 6,3 mm si vous voulez utiliser votre piano numérique sur un support clavier
- C3** **LINE OUT L/R** Ce connecteur est divisé en deux canaux stéréo L (gauche) et R (droit). Connecter votre piano à un système d'amplification ou un enregistreur avec les cables TRS 6,3 mm.
- C4** **Connecteurs MIDI IN/OUT** Connecter des appareils MIDI externes pour utiliser les fonctions MIDI de votre piano numérique.
- C5** **Connecteur USB-B** Connecter votre piano numérique avec votre ordinateur ici.
- C6** **Prise électrique** Brancher le câble électrique ici.

4.4 BLUETOOTH AUDIO



Connexion de votre piano numérique GEWA via Bluetooth..
 Votre piano GEWA possède des capacités Bluetooth-MIDI et Audio. Pour établir une connexion audio avec votre smartphone ou votre tablette, vous devez paramétrer votre piano mode d'appairage. Pour ce faire, appuyez sur le bouton Menu et activez l'option „ BT Pair „ afin de rendre le piano visible pour l'appareil. Saisissez le code PIN „4392“ pour confirmer la connexion.
 Pour établir une connexion MIDI, ouvrez l'application MIDI de votre smartphone ou de votre tablette et recherchez les appareils Bluetooth. Il n'est pas nécessaire de configurer votre piano en mode d'appairage. Sachez que vous ne pouvez pas utiliser simultanément les fonctions Bluetooth Audio et MIDI en même temps.
 Vous trouverez de plus amples informations dans le manuel d'utilisation.

5 CARACTÉRISTIQUES TECHNIQUES UP365

Nom	Caractéristique UP365
Dimension Larg. x Prof. x Hauteur (avec porte partition)	143,4 x 42,0 x 86,5 (102,5) cm
Poids	55 kg
Consommation en fonctionnement	max 75 Watt
Clavier	88 Touches Concert Pianist graded Hammer
Dynamique de frappe	6 niveaux (Soft1, Soft2, Medium, Hard1, Hard2 et Constant)
Pédalier	Forte, Sostenuto et douce
Source audio	Echantillons GEWA music 4 couches stéréo
Polyphonie	Max. 256 voix
Nombre de sons intégrés	40
Puissance amplificateur RMS	2 x 20 Watt
Haut-parleurs	2 haut-parleurs stéréo Spectre complet
Fonction Enregistrement	Enregistreur intégré 2 pistes
Format d'enregistrement	Standard MIDI-file (Format 0, SMF)
Connexions	- connecteur d'alimentation - MIDI IN - MIDI OUT - LINE In - LINE Out - 2 x Prises casque (jack 6,3 mm) - USB Typ A - USB Typ B - Sustain Pedal

GEWA Pianoforte Digitale **UP365**

1	INFORMAZIONI PER LA SICUREZZA.....	46
1.1	Simbologia	46
1.2	Uso corretto.....	47
1.3	Uso improprio	47
1.4	Precauzioni di sicurezza	48
1.5	Marchio CE	49
1.6	Raccolta differenziata / smaltimento	49
2	PARTI FORNITE CON IL PIANOFORTE.....	50
3	ISTRUZIONI PER IL MONTAGGIO	51
4	INIZIARE	53
4.1	I controlli del tuo piano digitale	53
4.2	Funzione dei tasti e dei pedali	54, 55
4.3	Tastiera / connessioni / pannello inferiore	55, 56
4.4	Bluetooth Audio.....	57
5	INFORMAZIONI TECNICHE.....	57



Per accedere al manuale utente completo cliccare sul seguente link:

gewakeys.com/service/downloads

Gentile Cliente,

grazie per aver acquistato un Pianoforte Digitale GEWA!

Avete scelto un piano digitale di assoluta qualità, che vi darà un suono assolutamente realistico e vi regalerà un'intensa esperienza pianistica, oltre a suoni aggiuntivi ed interessanti funzioni semplici da usare.

La vostra sicurezza è molto importante per noi! Quindi vi preghiamo di leggere attentamente le informazioni di sicurezza e di tenere a portata di mano il manuale dell'utente, nonché di fornirlo anche ad un eventuale nuovo possessore.

1



NOTA

INFORMAZIONI PER LA SICUREZZA

Il produttore non è responsabile di danni a persone o cose derivati dall'uso improprio dello strumento!

Usare il piano digitale solo secondo le procedure indicate!

1.1 SIMBOLI USATI NEL MANUALE

I seguenti simboli sono usati per avvertenza:

Livello di rischio	Simbolo	Importanza	Definizione
Rischio alto di infortunio		ATTENZIONE	Non seguire le relative istruzioni può portare a gravi infortuni o alla morte.
Pericolo Elettrico		ATTENZIONE	Non seguire le relative istruzioni può portare a gravi infortuni o alla morte in seguito a shock elettrici.
Infortuni minori e danni allo strumento		CAUTELA	Non seguire le relative istruzioni può portare ad infortuni e/o danni allo strumento.
Nota		NOTA	Aiuta ad evitare infortuni e danni allo strumento
SUGGERIMENTO		SUGGERIMENTO	Suggerimenti ottimizzati per l'uso del piano GEWA

1.2 COME UTILIZZARE IL VOSTRO PIANO GEWA CORRETTAMENTE UTILIZZARE IL PIANO IN UN AMBIENTE NON UMIDO.

- Possono essere utilizzati dispositivi audio (IN e OUT). I dispositivi devono rispettare le caratteristiche tecniche (Controllare il capitolo 11, INFORMAZIONI TECNICHE).
- Utilizzare esclusivamente l'adattatore CA fornito assieme a questa unità. Assicurarsi inoltre che la tensione di rete all'installazione corrisponda alla tensione in ingresso specificata sul corpo dell'adattatore CA. Altri adattatori CA potrebbero utilizzare una polarità differente o essere indicati per una tensione di corrente diversa, pertanto il loro utilizzo potrebbe causare danni, malfunzionamenti o produrre scosse elettriche.
- Il Piano deve essere utilizzato con componenti originali. Ogni modifica non è permessa e comporta la perdita della garanzia.
- Il piano deve essere utilizzato su una superficie piana ed adatta a sopportarne il peso (Controllare il capitolo 11, INFORMAZIONI TECNICHE).

1.3 USO IMPROPRIO

- Utilizzo all'aperto in caso di pioggia
- Posizionare il piano su superfici non regolari
- Utilizzare alimentatori non GEWA, o collegare l'alimentazione a prese con un voltaggio errato
- Suonare il piano in prossimità di dispositivi elettronici tipo TV, rvadio, Telefoni mobile ecc. Questi dispositivi possono causare interferenze e compromettere la qualità di suono del piano GEWA
- Utilizzare cavi audio troppo lunghi può influire negativamente sull'audio
- Il trasporto su mezzi con vibrazioni, urti, esposizioni alla polvere e al sole, deve essere assolutamente evitato.



NOTA

Il produttore non è responsabile di danni nei seguenti casi:

- Utilizzo non rispettoso delle indicazioni fornite
- Spostamenti impropri
- Collegamento improprio di dispositivi audio di terze parti.

1.4 PRECAUZIONI DI SICUREZZA

Rispettate sempre le indicazioni di sicurezza riportate per evitare serie conseguenze:

- Infortuni o incidenti fatali
- Pericoli elettrici
- Corto circuito
- Danni
- Incendi

Altri rischi sono possibili anche se non inclusi nella lista.



ATTENZIONE Pericolo Elettrico



- Anche piccole scosse elettriche possono portare a seri infortuni o alla morte!
- Non aprire mai il pannello digitale.
- Non utilizzare cavi danneggiati.
- Fissare i cavi e l'alimentatore in modo sicuro e stabile.
- Non posizionare mai contenitori di liquidi (bottiglie, bicchieri ecc) sopra o nelle vicinanze del pannello.
- Evitare che la tastiera venga a contatto con acqua o altri liquidi.
- Non pulire mai il pannello con panni umidi.
- Non collegare o scollegare mai l'alimentazione con mani bagnate e non tirare mai i cavi.
- Se liquidi o acqua vengono a contatto accidentalmente con il pannello, scollegare immediatamente il pannello. Qualora si verificasse una delle eventualità sopra riportate, contattare un rivenditore o centro di assistenza GEWA autorizzato.



ATTENZIONE In caso di comportamento inusuale e sospetto del pannello

- Spegner e scollegare immediatamente il pannello se:
 - Improvviso abbassamento di volume durante l'utilizzo
 - Il pannello emette odore di bruciato.
- In questi casi è necessario rivolgersi ad un rivenditore o centro autorizzato GEWA.



ATTENZIONE Prevenzione incendio

- Fiamme libere come candele o lampade ad olio possono causare incendi.
- Non utilizzare mai fiamme libere sopra o in vicinanza del pannello!



CAUTELA

Danni al pianoforte

- Utilizzare il piano con un voltaggio elettrico sbagliato può causare danni. Utilizzare il piano solo con il corretto voltaggio (Verificare le specifiche tecniche).
- Utilizzare esclusivamente l'adattatore CA fornito assieme a questa unità.
- Non posizionare mai l'alimentatore in vicinanza di fonti di calore.
- Non piegare il cavo di alimentazione.
- Posizionare il cavo di alimentazione in modo da evitare che venga urtato.
- Non posizionare pesi e oggetti sopra il cavo di alimentazione.
- Controllare regolarmente l'alimentazione e rimuovere la polvere o lo sporco visibile sul dispositivo.



CAUTELA



I temporali possono causare Danni al piano GEWA

- I temporali possono produrre scariche elettriche che danneggiano il piano.
- Durante i temporali o nei periodi di inutilizzo prolungato, suggeriamo di scollegare il piano dall'impianto elettrico.

1.5



MARCHIO CE

Il vostro piano GEWA è conforme alle direttive CE:

Directive 2014/53/EU

EN55020:2007+A11:2011

EN61000-3-2:2014

EN301489-17:V3.2.0

EN55024:2010

EN61000-3-3:2013

EN62479:2010

EN55032:2012

EN301489-17:V2.2.1

EN300328:V2.1.1

La dichiarazione di conformità può essere consultata presso:
GEWA music GmbH, Werkstraße 1, 08626 Adorf, GERMANY

1.6

RACCOLTA DIFFERENZIATA / SMALTIMENTO



In caso il piano venga dismesso, occorre portarlo presso il centro di smaltimento rifiuti di competenza sul vostro territorio (ad esempio isole ecologiche).

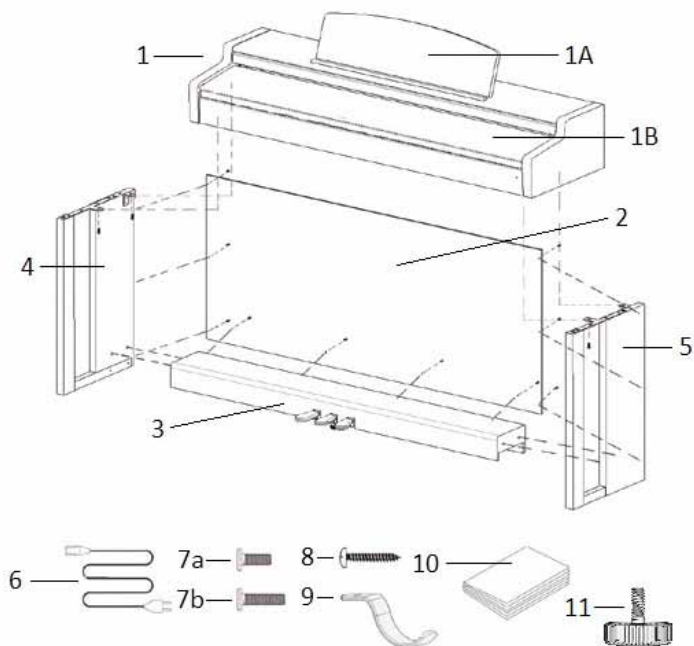
Il simbolo indicato obbliga a separare il piano dai comuni rifiuti domestici. Il piano deve essere smaltito come materiale elettrico/elettronico. Il proprietario del piano è legalmente responsabile di qualsiasi inadempimento a riguardo.

Per favore, aiutateci a mantenere l'ambiente pulito e sano con il vostro contributo.

2

PARTI FORNITE CON IL PIANOFORTE UP365

Controllate che il contenuto dell'imballaggio sia completo prima di iniziare il montaggio.



Pos.	Description	Pcs.
1	Console con tastiera	1
1A	Leggio	1
1B	Copritastiera	1
2	Pannello Posteriore	1
3	Pedaliera	1
4	Pannello Laterale sinistro	1
5	Pannello Laterale destro	1
6	Alimentatore e cavo	1
7a	Viti M6 x 16	5
7b	Viti M6 x 30	4
8	Viti autofilettanti	10
9	Reggi Cuffie	1
10	Manuale utente	1
11	Viti di regolazione	1
non mostrato	Clip per i cavi autoadesive	2

3

ISTRUZIONI PER IL MONTAGGIO UP365

In questa sezione vi mostreremo come è facile montare un Pianoforte GEWA. Per il montaggio è necessario:

- Cacciavite a stella PH2
- Persona di aiuto

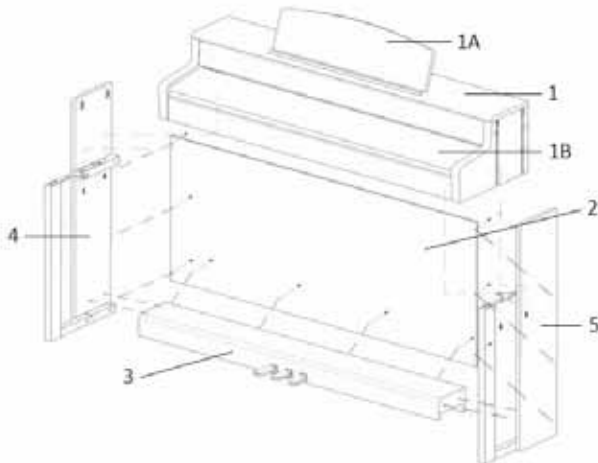


NOTA

Non stringere completamente le viti finchè tutte le parti del pianoforte non saranno allineate. Assicuratevi di montare il pianoforte su un livello piano.

Iniziamo a montare il pianoforte GEWA:

1. Srotolare il cavo della pedaliera (senza illustrazione) e avvitare la vite di regolazione (11) nella pedaliera (3).
2. Usando le viti M6 (7b), collegare i pannelli laterali (4 e 5) alla pedaliera.
3. Quindi fissare il pannello posteriore (2) con le viti autofilettanti (8).
4. Ora posizionare la tastiera sulla base dall'alto. Assicurarci che gli angoli dei pannelli laterali siano inseriti nelle guide. Quindi fissare la tastiera con 4 viti (7a).
5. Ora avvitare il gancio per le cuffie (9) sul lato inferiore sinistro della tastiera utilizzando una vite (7a).
6. Quindi allineare il piano digitale e stringere tutte le viti.



7. Ora posizionare il piano nella posizione finale e regolare la vite di regolazione (11) supporto della pedaliera fino a far toccare il pavimento.



8. Inserire il cavo della pedaliera in modo corretto (deve entrare delicatamente senza forzature) nella presa posizionata sulla parte inferiore della console (1) e inserire l'alimentatore (6) nella presa per l'alimentazione nella parte posteriore del Piano (senza immagine).

Connettore cavo pedale



Cavo pedale



9. Collegare il leggio alla console come mostrato.

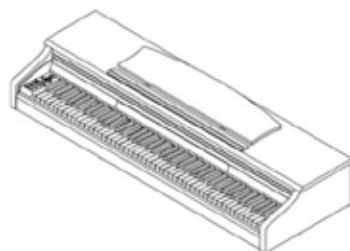
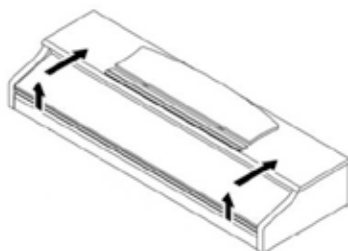


CAUTELA

APRIRE IL COPRITASTIERA

ASSICURARSI DI USARE ENTRAMBE LE MANI

Per aprire il copri tastiera seguire le immagini qui sotto



SE SI USA UNO STAND PER TASTIERA



NOTA

E' possibile utilizzare uno stand per tastiera invece delle gambe incluse. In questo caso posizionare lo stand centralmente cercando di evitare il contatto con gli speakers posizionati nella parte inferiore del piano. Per il collegamento di un pedale sustain standard utilizzare l'ingresso jack da 6,3 mm posizionato sul pannello posteriore.

4

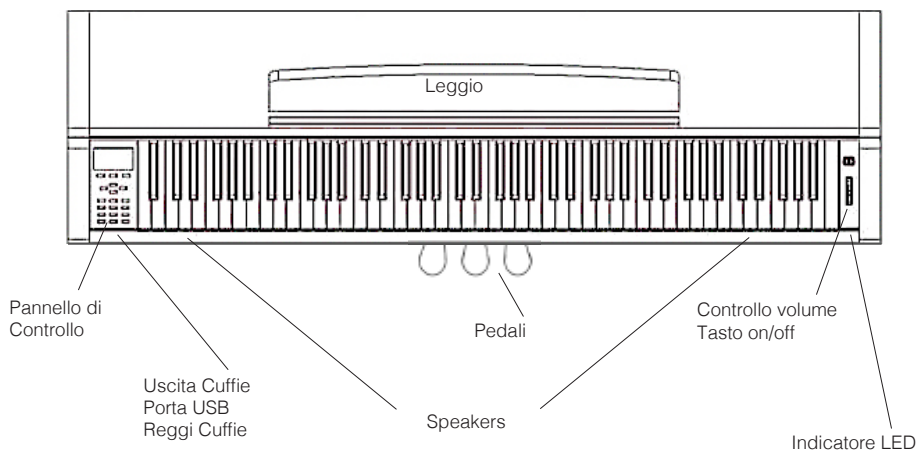
INIZIARE UP365

Ora diamo uno sguardo ai controlli del pianoforte GEWA

4.1

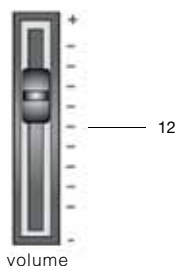
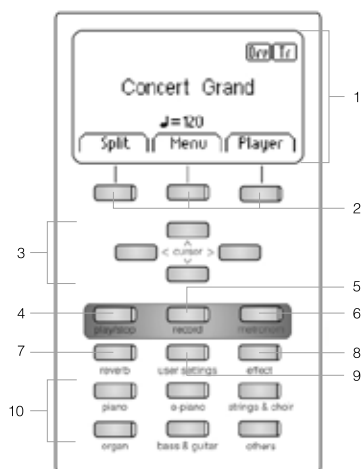
I CONTROLLI DEL TUO PIANO DIGITALE

Il tuo piano digitale GEWA ha I seguenti controlli:



4.2

Vista A



FUNZIONE DEI TASTI E DEI PEDALI

1 Display

Fornisce le informazioni sulle impostazioni.



NOTA: Il menù corrente è sempre visualizzato con uno sfondo nero

2 Tasti cursore

Navigazione tra le funzioni e regolazioni delle impostazioni.

3 Volume

Regola il volume.

4 Voice

Seleziona i diversi tipi di suono.

5 Metronome

Attiva/Disattiva il metronomo.

6 DEMO

Premere i tasti Voice e Metronome contemporaneamente, per entrare nel menu DEMO.

7 Reverb

Cambia e modifica i parametri delle simulazioni della reverb room.

8 Chorus

Aggiunge effetti DSP (Digital Sound Processing) al suono.

9 Impostazioni User

In questa sezione è possibile creare impostazioni personalizzate

10 Tasti Gruppi di suono

Con questo tasto è possibile selezionare i diversi suoni del Piano GEWA

11 Tasto On/Off

Usare questo tasto per accendere/spengere lo strumento. Tenere premuto il pulsante per 3 secondi per spegnere il piano.



NOTA: Il tasto non rimane schiacciato. E' sufficiente una leggera pressione.

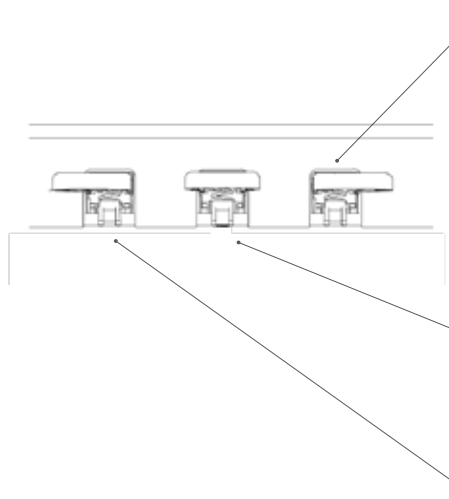
12 Controllo Volume

Regola il volume generale del piano GEWA



NOTA: Prima di accendere il piano posizionare a metà il cursore

Vista B



Pedale Damper/sustain (destra)

Il pedale damper/sustain simula la rimozione degli smorzatori delle corde di un piano acustico. I suoni delle note premute dopo aver azionato il pedale damper/sustain risultano molto lunghi. Include anche le tecniche mezzo pedale

Pedale Sostenuto (centrale)

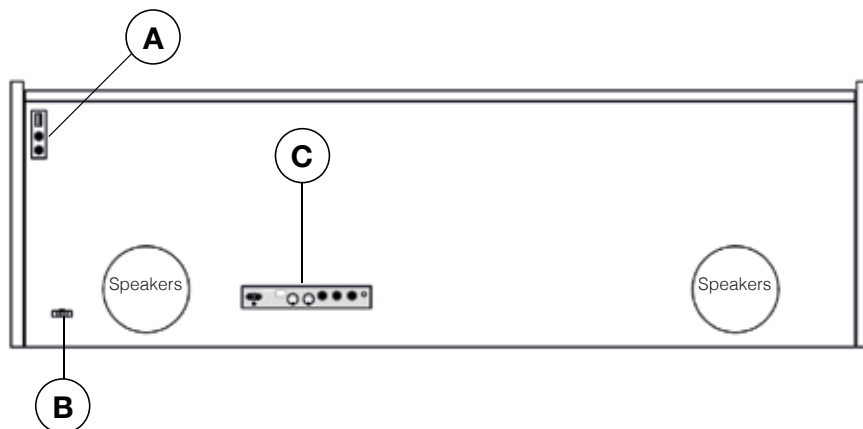
La funzione del pedale sostenuto è simile a quella del Damper Pedal. Una volta premuto il pedale mentre si suona un tasto o più tasti, essi avranno sustain fino a quando il pedale non verrà rilasciato. S differenza del pedale damper, il sustain verrà applicato A solo ai tasti suonati mentre il pedale è premuto, in modo da non influire su note suonate successivamente.

Pedale Una corda (sinistra)

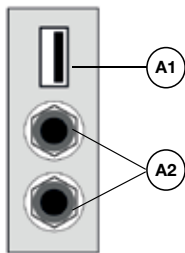
Il pedale Una corda (soft pedal) simula l'avvicinarsi delle meccaniche dei tasti alle corde, ottenendo un suono più morbido e con minor volume.

4.3 CONNESSIONI (PARTE POSTERIORE DELLA CONSOLE)

Vista Generale



Vista A



Vista B



A1 **USB IN/OUT**

Collegare qui una chiavetta USB o un altro dispositivo USB.

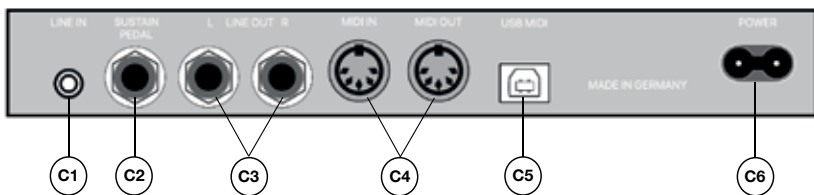
A2 **Ingresso cuffie**

Per collegare una o due cuffie.

B **Ingresso cavo pedale**

Collegare il cavo del pedale.

Vista C



C1 **LINE IN**

Collegare una sorgente audio esterna (e.g. MP3 players) per la riproduzione dagli speaker con un cavo da 3.5 mm (mini jack)

C2 **SUSTAIN**

Collegare un pedale sustain esterno se si utilizza solo la console del piano.

C3 **LINE OUT L/R**

Utilizzare 2 cavi jack da 6.3 mm (left e right) per collegarli ad un impianto, amplificatore esterno o un registratore.

C4 **MIDI IN/OUT**

Collegare dispositivo MIDI.

C5 **USB-B Connection**

Collegare un computer con cavo USB.

C6 **Power Supply**

Collegare il cavo di alimentazione.

4.4

BLUETOOTH AUDIO



Collegamento del pianoforte digitale GEWA tramite Bluetooth.

Il tuo pianoforte GEWA ha funzionalità Bluetooth-MIDI e audio. Per stabilire un Collegamento audio con il tuo smartphone o tablet è necessario impostare il tuo pianoforte modalità "accoppiamento". Per farlo, premere il pulsante Menu Soft e attivare „BT Pair“ a rendere il pianoforte visibile al dispositivo. Immettere il codice PIN „**4392**“ per confermare la connessione.

Per stabilire una connessione MIDI, apri l'applicazione MIDI sul tuo smartphone o tablet e cerca lì i dispositivi Bluetooth. Non è necessario impostare il tuo pianoforte in modalità di accoppiamento. Tieni presente che non puoi utilizzare l'audio Bluetooth e MIDI allo stesso tempo.

Ulteriori informazioni sono disponibili nel Manuale dell'utente.

5

INFORMAZIONI TECNICHE UP365

Nome	Caratteristiche UP365
Dimensioni WxDxH (con leggìo)	143.4 x 42.0 x 86.5 (102.5) cm
Peso	55 kg
Power input	max 75 Watt
Tastiera	88 Tasti, Concert Pianist, pesatura graduale
Dinamica	6 levels (Soft1, Soft2, Medium, Hard1, Hard2 and Constant)
Pedali	Damper-, Sostenuto- and Piano Pedal
Generatore sonoro	GEWA 4-layer music samples
Polifonia	max 256 notes
Numero di suoni interni	40
Uscita amplificazione RMS	2 x 20 Watt
Speakers	2 pcs Fullrange-Stereo-speakers
Funzione Recording	Registratore integrato 2-Track
Formato registrazione	Standard MIDI-file (Format 0, SMF)
Connessioni	<ul style="list-style-type: none"> - presa - MIDI IN - MIDI OUT - LINE In - LINE Out - 2 x Uscite cuffie (6,3 mm jack) - USB Type A - USB Type B - Pedale Sustain



Manufacturer:
GEWA music GmbH
Oelsnitzer Str. 58
08626 Adorf
GERMANY

www.gewamusic.com

Version 1.0



changes and errors excepted